

- Großer Meßbereich
- Genaue Distanzmessung auf verschiedene Oberflächen
- Ausgezeichnete Auflösung
- Ausgezeichnete Linearität dank Mikroprozessor
- Verschmutzungsanzeige- und Alarmausgang
- UL-Zulassung

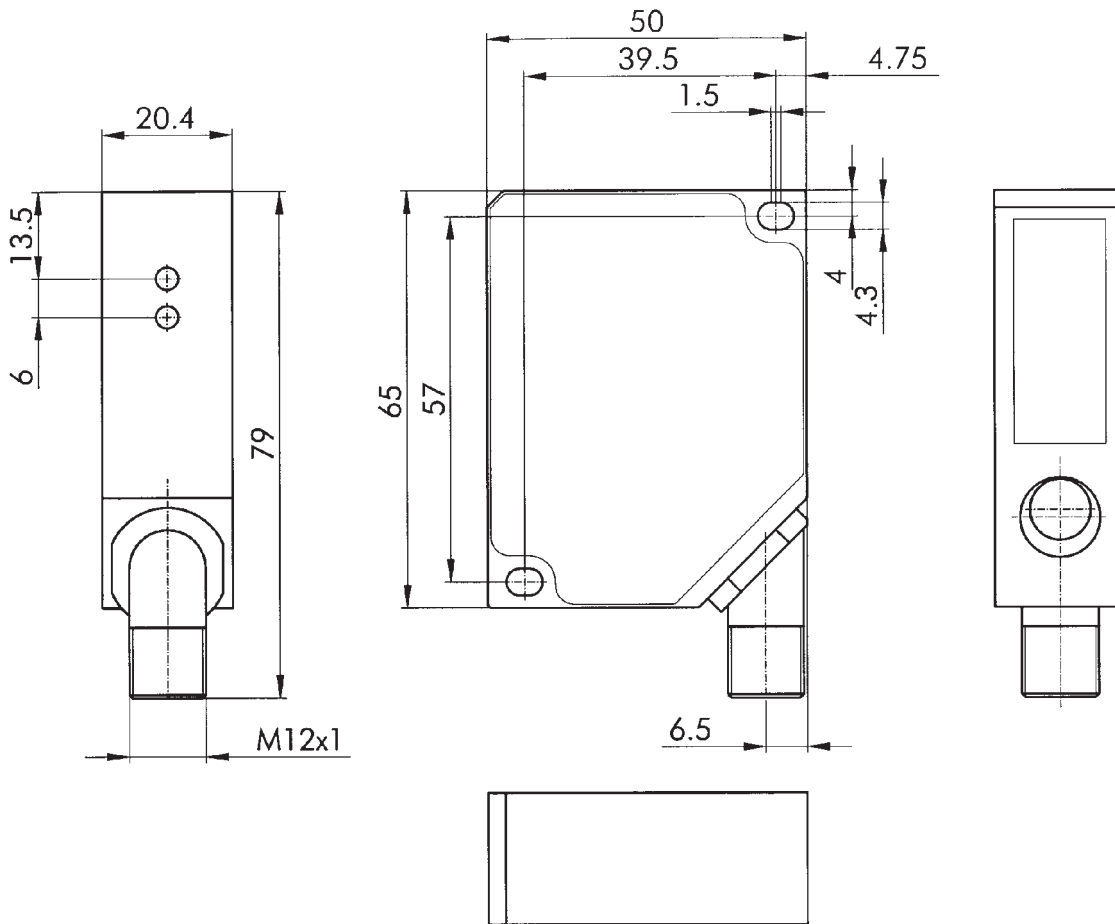

Typenbezeichnung Technische Daten	LDS 30-50P-S DC Analog/PNP	LDS 30-130P-S DC Analog/PNP	LDS 50-250P-S DC Analog/PNP	LDS 100-500P-S DC Analog/PNP
Meßbereich	30–50 mm	30–130 mm	50–250 mm	100–500 mm
Auflösung	0,01 mm	0,06 mm	0,3 mm	0,5 mm
Linearitätsabweichung	± 0,03 mm	± 0,2 mm	± 0,9 mm	± 1,5 mm
Laserstrahldurchmesser	0,4–1 mm	1–2 mm	2 mm	2 mm
Ansprechzeit	≤ 10 ms			
Sensorelement	Photodiodenzelle			
Analogausgang	4–20 mA / 0–10 V DC			
Alarmausgang	PNP			
Schaltstrom	100 mA, kurzschlußfest			
Betriebsanzeige	grüne LED			
Alarm-/Verschmutzungsanzeige	rote LED/rot blinkende LED			
Betriebsspannungsbereich	12–28 V DC, verpolungsfest			
Stromverbrauch	≤ 120 mA			
Lichtquelle	Laserdiode rot, gepulst			
Gehäuse	Zink Druckguß			
Temperaturbereich	0 °C bis +50 °C			
Schutzart	IP 67			
Anschluß	Stecker M12			
<b>Laser Diode</b> Achtung Laserstrahlung! Nicht in den Strahl blicken!	Wellenlänge 630–680 nm, max. Ausgangsleistung < 1 mW Laser Klasse 2		Es empfiehlt sich, den Strahl nicht ins Leere laufen zu lassen, sondern mit einem matten Blech oder Gegenstand zu stoppen.	
<b>Option Kabeldosen</b>	Befestigungswinkel: BW 200 VLK 14-5 (5 m winklig geschirmt)			

## Abmessungen (mm)



### Hinweis:

- 1) Beim Einschalten des Sensors prüft dieser, ob am Stromausgang (schwarz 4) ein Strom fließt. Falls ja, dann wird der Stromausgang bedient, falls nicht, dann wird nach 100 ms der Spannungsausgang (grau 5) bedient.
- 2) Der Alarmausgang gibt ein Schaltsignal, wenn der Abstand zum zu messenden Objekt größer oder kleiner als der angegebene Messbereich ist.

## Anschlußschema

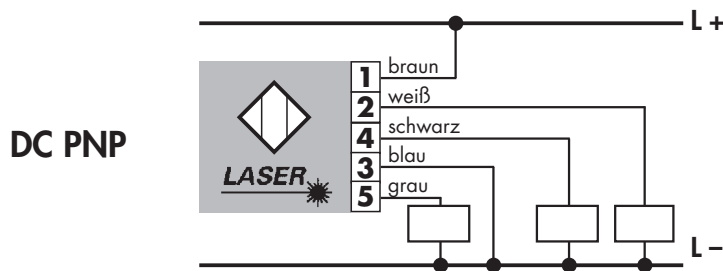

Analogausgang I: schwarze Leitung (4)  
 Analogausgang U: graue Leitung (5)  
 Alarmausgang: weiße Leitung (2)